

Anschlussanleitung des Multi Flash Minus

Gebrauchsanleitungen sind immer lästig... Du benötigst allerdings nur 2 Minuten deiner Zeit für diese Anleitung, versprochen :-)

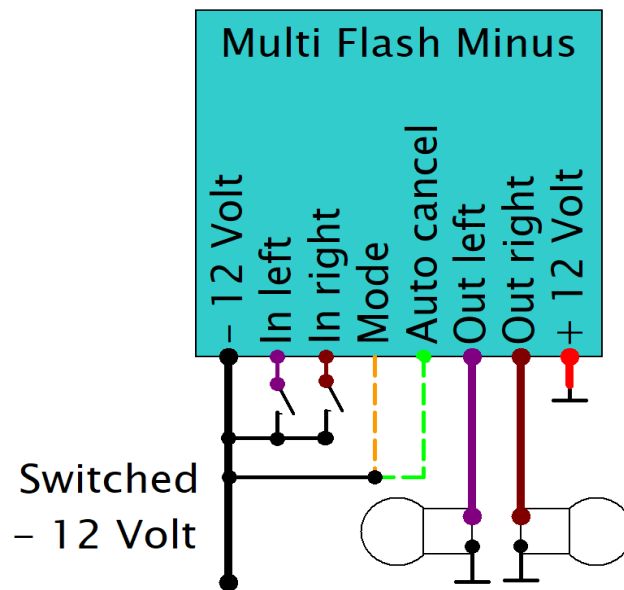

Farbe	Beschreibung
Violett (dünn)	Tasten - oder Schaltereingang links. Der linke Blinker schaltet ein, sobald dieser Taster gedrückt wird. Ein weiterer Tastendruck schaltet den Blinker wieder aus.
Braun (dünn)	Tasten – oder Schaltereingang rechts. Der rechte Blinker schaltet ein, sobald dieser Taster gedrückt wird. Wenn im Tastenmodus beide Taster gedrückt werden, wird eine Warnblinkfunktion aktiviert.
Grün	Auto - Cancel Funktion. Der jeweilige Ausgang blinkt im Tastenmodus 4 x auf, wenn die Taste kurz unter 0,5 Sekunden gedrückt wird und schaltet dann wieder ab. Diese Funktion kann zum Überholen genutzt werden. Wenn die Taste über 0,5 Sekunden gedrückt wird, blinkt der Ausgang 40 x auf. Das wäre eine Situation beim Abbiegen. Im Schaltermodus schaltet der jeweilige Blinker nach 40 x ab und wird erst wieder aktiviert, nachdem der Schalter auf die mittlere position geschaltet wurde. Die Auto Cancel Funktion kann abgeschaltet werden, wenn das grüne Kabel gegen Masse geklemmt wird. Sie ist eingeschaltet, wenn das grüne Kabel unbenutzt ist.
Gelb	Schalter – oder Tastenmodus. Wenn das Kabel offen ist, dann arbeitet das Modul im Schaltermodus, es schaltet also erst ab, sobald der Schalter wieder offen ist. Wenn das Kabel gegen Masse geklemmt wird, dann arbeitet das Modul im Tastenmodus.
Rot	+ 12 Versorgungsspannung
Violett (dick)	Ausgang Blinker links
Braun (dick)	Ausgang Blinker rechts
Schwarz	- 12 Volt Versorgungsspannung

Anmerkungen:

Die Ausgänge des Multi Flash Minus können jeweils bis 3 Ampere belastet werden. Sie sind nicht kurzschlussfest. **Bitte baue das Modul nicht in die Nähe der Zündanlage, da dann Störungen auftreten können.**

Bitte beachte, dass das Multi Flash Minus nur von entsprechend ausgebildeten Servicetechnikern eingebaut werden darf. Eine Haftung des Herstellers für eventuelle Schäden oder entstandene Nachteile des Anwenders durch die unsachgemäße Verwendung oder Einbau des Moduls wird hiermit ausdrücklich ausgeschlossen. Bitte beachte die entsprechenden Verkehrsvorschriften. Die Firma Axel Joost erklärt weiterhin, dass dieses Gerät die anwendbaren CE Normen und ROHS Vorschriften erfüllt. Bei weiteren Fragen stehen wir gerne unter info@elektronikbox.de zur Verfügung.

Wir wünschen dir viel Spaß mit dem Multi Flash Minus und immer eine sichere Fahrt !