

Anschlussanleitung des Blinkerboosters

Gebrauchsanleitungen sind immer lästig... Du benötigst allerdings nur 2 Minuten deiner Zeit für diese Anleitung, versprochen :-)

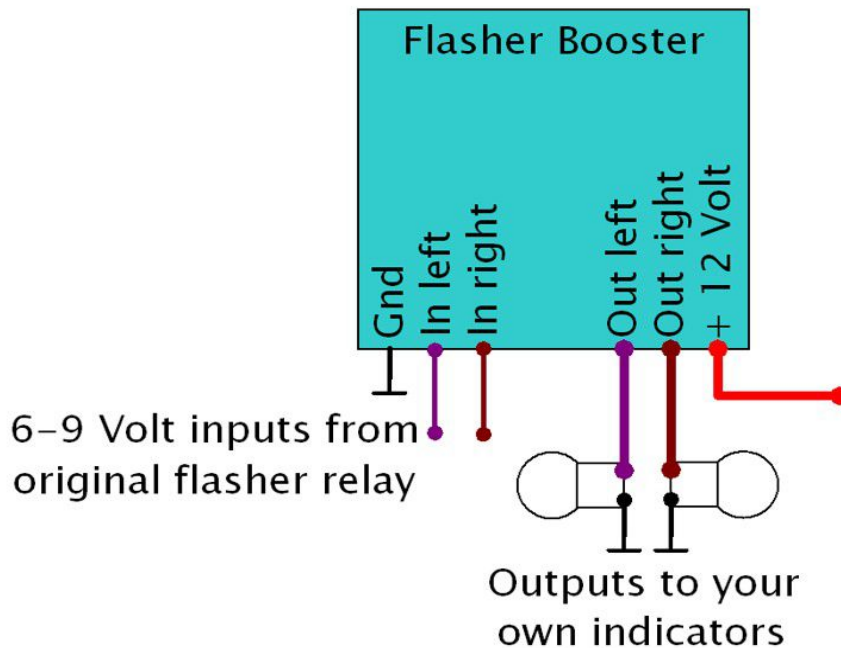

Farbe	Beschreibung
Violett (dünn)	Eingang vom Blinkrelais links
Braun (dünn)	Eingang vom Blinkrelais rechts
Violett	Ausgang Blinker links
Braun	Ausgang Blinker rechts
Rot	+ 12 Volt von Zündung
Schwarz	Masse

Anmerkungen:

Wenn nur ein Kabel vom originalen Blinkerrelais zum Blinkerschalter geht, dann kannst Du das Modul zwischen dem originalen Blinkerrelais und dem Blinkerschalter klemmen. Dann kannst Du eine Seite vom Modul nutzen. Die andere Seite bleibt dann frei.

Die Ausgänge des Blinkerboosters können jeweils bis 5 Ampere belastet werden. Sie sind übrigens kurzschlussfest. **Bitte baue das Modul nicht in die Nähe der Zündanlage ein, da dann Störungen auftreten können.**

Bitte beachte, dass der Blinkerbooster nur von entsprechend ausgebildeten Servicetechnikern eingebaut werden darf. Eine Haftung des Herstellers für eventuelle Schäden oder entstandene Nachteile des Anwenders durch die unsachgemäße Verwendung oder Einbau des Blinkerboosters wird hiermit ausdrücklich ausgeschlossen. Bitte beachte die entsprechenden Verkehrsvorschriften. Die Firma Axel Joost erklärt weiterhin, dass dieses Gerät die anwendbaren CE Normen und ROHS Vorschriften erfüllt. Bei weiteren Fragen stehen wir gerne unter info@elektronikbox.de zur Verfügung.

Wir wünschen Dir viel Spaß mit dem Blinkerbooster und immer eine sichere Fahrt !