

Installationsplan vom C-BS Kabelbaum ab 12 / 2022

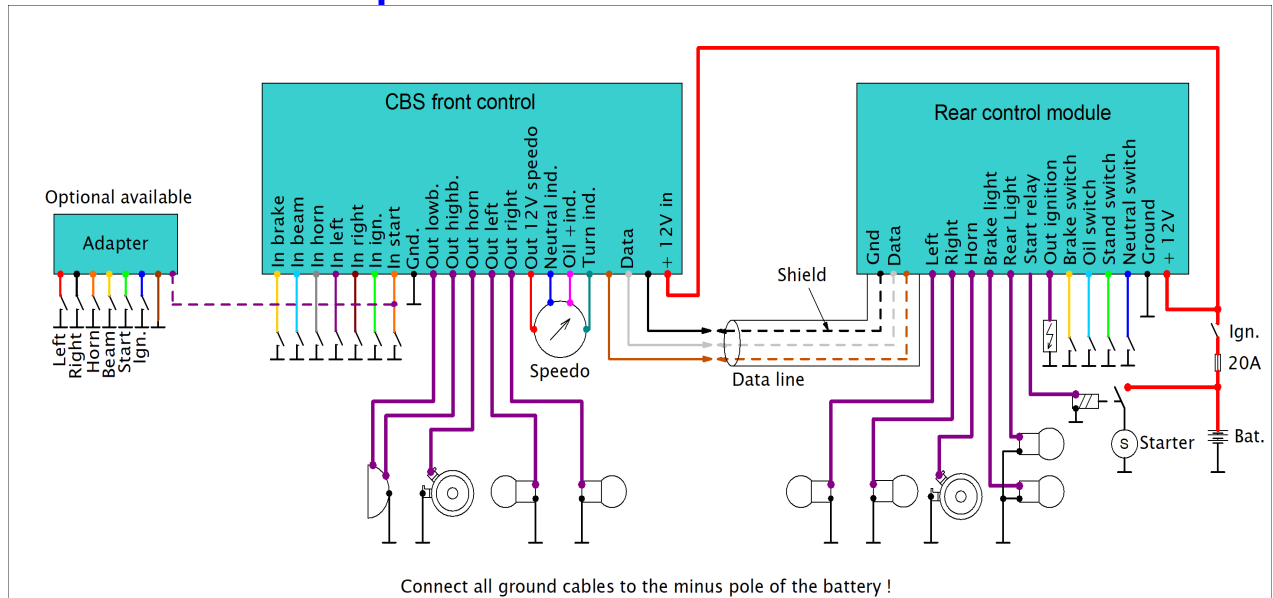

Verdrahtung Lenkerbox:

Eingang Bremslichtschalter vorne (Gelb): Beim Schalten gegen Masse wird das Bremslicht aktiviert.

Tasten - oder Schaltereingang für Lichtumschaltung (Hellblau): An diesem Kabel wird der Schalter oder Taster für das Fernlicht angeschlossen. Die Box schaltet das Licht um, wenn dieser Pin gegen Masse geschaltet wird. Wenn im Tastenmodus der Lichttaster länger als 2 Sekunden gedrückt wird, wird das Licht ausgeschaltet.

Tasteneingang Hupe (Grau): Der Hupenausgang ist an, wenn der Taster den Pin gegen Masse schaltet.

Tasten - oder Schaltereingang Blinker Links (Violett): Beim geschlossenen Kontakt gegen Masse startet der Blinker. Dieser Eingang wird auch für den **2 - Tasten Modus** verwendet.

Tasten - oder Schaltereingang Blinker Rechts (Dunkelbraun): Beim geschlossenen Kontakt gegen Masse startet der Blinker. Dieser Eingang wird auch für den **2 - Tasten Modus** verwendet.

Die Warnblinkfunktion wird im Tastenmodus durch gleichzeitiges Drücken der beiden Blinktaster eingeschaltet.

Tasten – oder Schaltereingang Motorstop (Grün): Beim Schalten gegen Masse wird der Zündungsausgang geschaltet. Im Schaltermodus ist die Zündung eingeschaltet, wenn dieser Eingang gegen Masse geschaltet ist.

Tasteneingang Startrelais (Orange): Beim Schalten gegen Masse werden 12V für das Startrelais geschaltet. Falls ein Lenkeradapter für reine Tastensteuerung verwendet wird, dann wird er hier mit dem violetten Kabel angeklemt. Im 5 – Tasten Modus wird durch einen kurzen Tastendruck (unter ca. 0,3 Sekunden) die Zündung geschaltet.

Masse (Schwarz): Dieses Kabel wird an den Minuspol der Batterie angeklemt. **Bitte klemme das Kabel nicht auf die Lenkermasse. Die üblichen Lenkkopflager haben oft eine schlechte Masseverbindung durch Fett, Rost, etc. Das kann ansonsten zu „lustigen“ Fehlern führen.**

Ausgang Abblendlicht: Dieser Anschluss liefert die 12V Spannung für das Abblendlicht. Beim Start wird das Licht automatisch ausgeschaltet, um genug Strom für den Anlasser zur Verfügung zu haben.

Ausgang Fernlicht: Dieser Anschluss liefert die 12V Versorgung für das Fernlicht

Ausgang Hupe: Dieses ist der 12V Schaltausgang für die Hupe. Es kann je nach dem vorhandenen Platz die vordere Box oder die hintere Box für den Anschluss einer Hupe genutzt werden.

Ausgänge Blinker Links und Rechts: Dieses sind die 12V Schaltausgänge für die Blinker.

Ausgänge Tacho: Das dünne rote Kabel dient zur Stromversorgung des Tachos und ggf. Standlicht. Das dunkelbraune Kabel geht zur Neutralanzeige, das rosa Kabel geht zur Ölkontrolle und das olivgrüne Kabel geht zur Blinkkontrolle.

Datenleitungen (Hellbraun, Weiß, Schwarz): Diese werden an das abgeschirmte Kabel der hinteren Box angeklemt. Die Leitungen werden 1:1 verbunden. Die schwarze Leitung der vorderen Box kommt an die Abschirmung der hinteren Box

Stromversorgung (Rot dick): Diese Leitung wird über eine Sicherung hinter dem Zündschalter angeklemt.

Verdrahtung Rahmenbox:

Ausgänge Blinker Links und Rechts: Dieses sind die 12V Schaltausgänge für die Blinker.

Ausgang Hupe: Dieses ist der 12V Schaltausgang für die Hupe. Es kann je nach dem vorhandenen Platz die vordere Box oder die hintere Box für den Anschluss einer Hupe genutzt werden.

Ausgang Bremslicht: Hier wird das Bremslicht angeklemmt.

Ausgang Startrelais: Hier wird das Relais für den Anlasser angeschlossen. **Bitte schließe den Anlasser nicht direkt an die Elektronikbox, sondern immer über ein Relais an.**

Ausgang zur Zündung: Dieser Ausgang liefert von der Box die +12 Volt für die Zündung. Dieser Ausgang wird beim Drücken des Motorstop - Tasters oder durch Schalten des Motorstop - Schalters ein - oder ausgeschaltet.

12V Eingang (Rot dick): Hier liegen die 12 V vom Zündschloss zur Box an.

Datenleitung (Com.): Diese Leitung wird mit den COM-Leitungen der vorderen Box verbunden. Das Abschirmgeflecht kommt an die schwarze Leitung ran.

Gelb: Eingang für den hinteren Bremslichtschalter. Das andere Ende vom Schalter kommt gegen Masse.

Hellblau: Eingang für den Öldruckschalter. Dieser ist mit dem anderen Ende gegen Masse geschaltet.

Grün: Eingang für den Seitenständerschalter. Das andere Ende vom Schalter wird gegen Masse geklemmt.

Dunkelblau: Eingang für den Neutralschalter. Das andere Ende vom Neutralschalter ist gegen Masse geklemmt.

Der C-BS Kabelbaum kann in 3 Konfigurationen arbeiten:

- **Mit den originalen Schalter – und Tastenarmaturen**
- **Alle Funktionen können über nur 2 Taster gesteuert werden**
- **Als reine Tastensteuerung mit dem optional erhältlichen Lenkeradapter**

Die Steuerung über 2 Tastern ist übrigens sehr intuitiv und es müssen keine Tastenkombinationen gelernt werden:

- **Links 1 x kurz drücken:** Linken Blinker ein - oder ausschalten.
- **Rechts 1 x kurz drücken:** Rechten Blinker ein - oder ausschalten.
- **Beide Taster 1 x kurz drücken:** Warnblinker.
- **Links 2 x kurz drücken:** Umschaltung zwischen Fern -und Abblendlicht.
- **Rechts 2 x kurz drücken:** Zündung ein - oder ausschalten.
- **Links drücken und über 0,3 Sekunden festhalten:** Hupe.
- **Rechts drücken und über 0,3 Sekunden festhalten:** Starter (Geht nur, wenn Zündung an)

Ein angeschlossener Lenkeradapter wird übrigens vom C-BS Kabelbaum beim Einschalten der Stromversorgung automatisch erkannt.

Programmierung der Boxen:

Die verschiedenen Funktionen kannst Du jederzeit ändern. **Drücke vor dem Einschalten des Zündschalters die Handbremse und den linken Blinktaster** und halte sie fest, bis die Stromversorgung an ist. Nach dem Loslassen des Blinktasters ist die Box im Einstellmodus. Wenn Du einen Schalter für die Blinker hast, dann kannst Du einen Taster durch Ein – und Ausschalten simulieren. Eine Warnblinkfunktion zeigt dir an, dass Du im Einstellmodus bist. Die jeweilige Option wird durch die Blinkanzahl angezeigt. So „hangelst“ Du dich dann durch maximal 8 Menüpunkte durch und machst so deine gewünschten Einstellungen mit dem linken oder rechten Blinktaster. Im 2 Tasten – Modus oder beim Anschluss eines Lenkeradapters fallen die die Optionen 6 bis 9 weg. Die Einstellungen bleiben auch im stromlosen Zustand erhalten und können jederzeit wieder geändert werden.

Blinkanzahl	Modus	Linker Blinktaster	Rechter Blinktaster	Beschreibung
1 x	Komfortblinker	An	Aus	Der Komfortblinker schaltet sich nach 40 x selbstständig aus
2 x	Bremslicht Flasher	An	Aus	Das Bremslicht blinkt 3 x schnell auf, bevor es dauerhaft an ist.
3 x	Begrenzungslicht	An	Aus	Die Blinker leuchten dauerhaft, solange sie nicht aktiviert sind.
4 x	Seitenständer – und Neutralschalter	Aktiv	Nicht aktiv	Sicherheitsabschaltungen der Box für Zündung und Starter
5 x	Steuerung über nur 2 Tastern	An	Aus	Der komplette Kabelbaum kann über 2 Tastern gesteuert werden.
6 x	Steuerung über 5 oder 6 Tastern	5 Taster	6 Taster	Zum Schalten für Start / Zündung können im Tastenmodus ein oder zwei Taster genutzt werden.
7 x	Engine Off - KILLSCHALTER oder Taster	KILLSCHALTER	Taster	Das Einschalten der Zündung läuft über einen Taster oder einen KILLSCHALTER
8 x	Blinkschalter - oder Taster	Blinkschalter	Blinktaster	Der CBS Kabelbaum kann für Blinkschalter oder Taster genutzt werden
9 x	Lichtschalter - oder Taster	Lichtschalter	Lichttaster	Der CBS Kabelbaum kann für Lichtschalter oder Taster genutzt werden

Installation:

Die Kabel für die Ansteuerung von den Armaturen dürfen bis 0,1 qmm dünn sein. Hier fließt nur ein sehr kleiner Strom im Schaltzustand. Die Lastkabel sollten dagegen mindestens 1 qmm Querschnitt haben.

Bitte platziere die Boxen und die Steuerkabel möglichst weit weg (>10cm) von den Zündkabeln. Die Masseverbindung zum Rahmen sollte so kurz wie möglich sein, um Störungen durch die Zündanlage zu vermeiden. Ansonsten können die merkwürdigsten Fehler auftreten (Blinker gehen ab und zu mal los, das Licht schaltet manchmal ohne Grund um, etc.). Die Boxen sind zwar durch mehrere Abblockmaßnahmen und durch Softwaresicherungen relativ unempfindlich gegen EMV Störungen, aber Vorsorge schadet nicht. **Es sollten auf jeden Fall abgeschirmte Kerzenstecker verwendet werden.**

Bitte beachte, dass die Module nur von entsprechend ausgebildeten Servicetechnikern eingebaut werden dürfen. Eine Haftung des Herstellers für eventuelle Schäden oder entstandene Nachteile des Anwenders durch die unsachgemäße Verwendung oder Einbau der Elektronikbox wird hiermit ausdrücklich ausgeschlossen.

Bitte beachte die entsprechenden Verkehrsvorschriften. Die Firma Joost erklärt weiterhin, dass diese Module die anwendbaren CE-Normen und ROHS Vorschriften erfüllen. Bei weiteren Fragen stehen wir gerne unter info@elektronikbox.de zur Verfügung.

Wir wünschen Dir viel Spaß mit deinem neuen C-BS Kabelbaum !