

Installation der Mini Safety Box

Keine Lust auf Anleitungen? Das verstehen wir nur zu gut. Daher haben wir die Einbauanleitung auch sehr kurz gehalten und Du benötigst nur 2 Minuten deiner Zeit, versprochen...

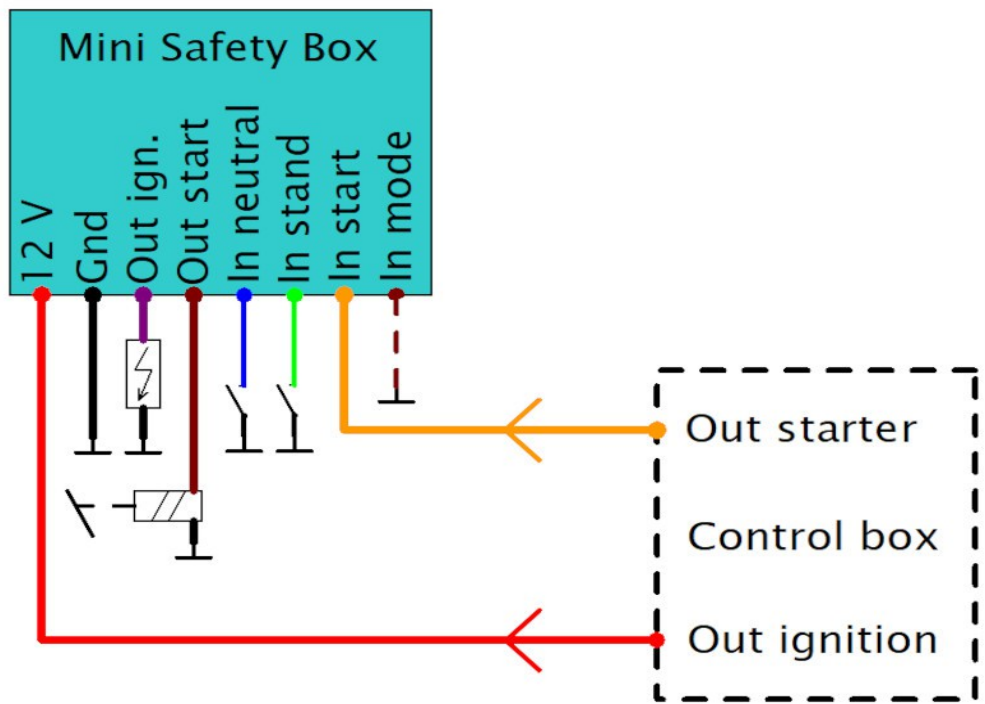

Anschlüsse:

Rot: Dieses Kabel wird über eine 10 Ampere Sicherung hinter dem Zündschloss oder an dem Zündungsausgang der Steuerbox (wenn vorhanden) geklemmt.

Schwarz: Dieses Kabel wird am Rahmen, an dem Minuspol der Batterie, oder am Minus vom vorhandenen Kabelbaum geklemmt.

Violett, "Ignition": Dieses ist der geschaltete Ausgang zur Zündung. Er kann maximal 5 Ampere Dauerstrom liefern.

Violett, "Start": Dieses ist der geschaltete Ausgang zum Startrelais. Er kann maximal 5 Ampere Dauerstrom liefern.

Blau: Hier wird der Neutralschalter angeklemmt.

Grün: Hier wird der Seitenständerschalter angeklemmt.

Braun: Mit diesem Kabel kannst Du dem Modul mitteilen, ob der Seitenständerschalter geschlossen ist, wenn er eingeklappt ist, oder ob er offen ist, wenn er eingeklappt ist. Wenn das braune Kabel offen ist, dann bleibt die Zündung an, wenn der Seitenständerschalter geschlossen ist. Wenn Du das Kabel gegen Masse klemmst, dann bleibt die Zündung an, wenn der Schalter offen ist.

Orange: Dieser Eingang wird an den Starterausgang der Steuerbox (wenn vorhanden) oder über einen Starttaster gegen Plus hinterm Zündschloss geklemmt.

Bitte beachte, dass die Mini Safety Box nur von entsprechend ausgebildeten Servicetechnikern eingebaut werden darf. Eine Haftung des Herstellers für eventuelle Schäden oder entstandene Nachteile des Anwenders durch die unsachgemäße Verwendung oder Einbau der Mini Safety Box wird hiermit ausdrücklich ausgeschlossen. Bitte beachte die entsprechenden Verkehrsvorschriften. Die Firma Joost erklärt weiterhin, daß dieses Gerät die anwendbaren CE-Normen und ROHS Vorschriften erfüllt. Bei weiteren Fragen stehen wir gerne unter info@elektronikbox.de zur Verfügung.

Wir wünschen dir viel Spaß mit deiner neuen Mini Safety Box und immer eine sichere Fahrt!